

バーベルスタンド 取扱説明書

組立て動画



STEADY バーベルスタンド 組立て動画



■ 安全にご使用いただくために

この取扱説明書は大切に保管してください。

この度は「バーベルスタンド」をお買い上げいただき、誠にありがとうございます。安全に正しくお使いいただくために、この取扱説明書を必ずお読みください。

安全上の注意事項

1. 取扱説明書をよくお読みいただき、内容を十分に理解された上でご使用ください。安全にご使用いただくために、本製品を組立てる際は取扱説明書に沿って組立て、本書に記載されている内容を守り、自己責任のもとでトレーニングを行ってください。本書記載の項目および注意事項を厳守されずご使用になって生じた、いかなる事故につきましても、弊社としては一切の責任を負いかねますのであらかじめご了承ください。
2. 安全のため、定期的に本製品の点検を行い、摩耗や損傷がないかご確認ください。
3. 安全のため、取扱説明書の指示内容を守ってご使用ください。本製品の組立て時および点検時に、部品の異常が見つかった場合や、ご使用中に製品から異音が開いた場合は直ちに使用を中断してください。これら異常について修理、改善がされるまではご使用をお控えください。
4. 製品を破棄される際には、各自治体の規定に従って破棄してください。

組立て時の注意事項

1. 本製品をご使用になる前に、次に該当する場合は、必ず医師にご相談ください。医師の治療を受けている方、健康状態に異常を感じている方、安全なご使用に支障をきたす可能性のある方、心拍数、血圧、コレステロール値に影響する投薬を受けている方は、使用に影響がないかを必ず医師にご相談ください。
2. 身体の痛み、胸部の圧迫感、動悸、息切れ、めまい、吐き気などの症状が出た場合は、運動を中止し、医師にご相談ください。
3. 組立てと設置の際は十分な場所を確保し、水平な床の上に置いてください。また、マットを敷くなどして、床や既存の家具に傷がつかないようにご注意ください。
4. 本製品の組立て中、手や指を挟むことのないよう注意しながら組立て作業を行うようにしてください。大人の方であっても、組立て作業は二人以上で行っていただくことを推奨しております。工具を使用する際は、怪我に十分お気を付けてください。
5. 本製品を持ち上げたり移動させたりする場合は、腰痛を引き起こす原因となる場合があります。重量物を取り扱う際は適切な姿勢や動作で、腰に負担がかからないよう十分ご注意ください。
6. ご自分で修理や改造を行わないでください。付属部品を外した状態でのご使用も、重大な事故の発生に繋がる恐れがありますのでお控えください。

使用中の注意事項

1. 本製品の使用時は体のサイズに合った運動着を着用し、アクセサリー類は外してください。
2. ご使用前には毎回、各部品がしっかり固定されているか必ずご確認ください。部品に緩みがあると、がたつきや異音の原因となる場合があります。
3. 小さなお子様やペットのいる場所でのトレーニングはお避けください。
4. 本製品は16歳以上の方がご使用いただけるよう設計されています。16歳未満の方は使用しないでください。事故に繋がる恐れがあります。
5. 本製品の使用は健康な方を対象としています。治療目的としてのご使用には適しません。
6. 本製品を使用する際には、必ずストレッチ運動を行い、ウォームアップしてください。
7. 使用時に本体の異常がみられた場合は運動を中止してください。
8. 本製品のバーベルホルダーとセーフティーバーの耐荷重は、左右合わせて最大360kgです。ディップスバーとプレートラックの耐荷重は、片側ずつ最大150kgです。
9. 安全のため、バーベルホルダーよりセーフティーバーが低くなるよう高さを調節してください。特にベンチプレスの際は、セーフティーバーの高さを必ず確かめてからご使用ください。
10. 本製品のご使用時は注意を怠ると大変危険です。誤った取扱いをすると、人が死亡又は重症や障害を負う可能性があります。必ず記載内容を守ってご使用ください。

お手入れと保管について

1. 汚れやほこりは、乾いた柔らかい布などで拭き取ってください。揮発油、シンナー等は使用しないでください。
2. 湿気が多い場所は避け、風通しの良い場所に保管してください。
3. 本製品を火気に近づけないでください。

製品の仕様について

バーベルホルダー高さ	約83-137cm (12段階調節可能)	
セーフティーバー高さ	約58-94cm (9段階調節可能)	
横幅	約75-126cm (14段階調節可能)	
奥行き	約87cm	
耐荷重	バーベルホルダー	最大360kg (両側)
	セーフティーバー	最大360kg (両側)
	ディップスバー	最大150kg (片側)
	プレートトラック	最大150kg (片側)
製品重量	約24kg	
材質	本体部分: スチール バーベルホルダー部分: シリコン樹脂	

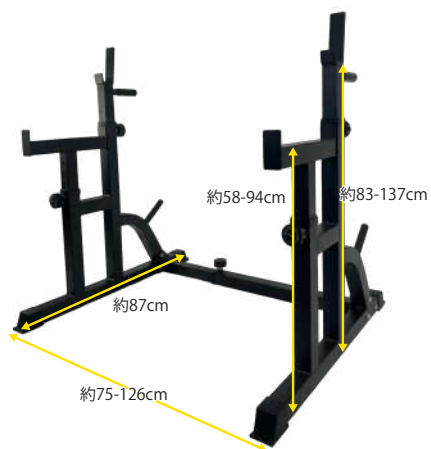

梱包部品一覧表

1. 梱包を開けましたら、組立てを行う前に各部品が揃っているかご確認ください。
2. 不足している部品がある場合は、お手数ですがSTEADYカスタマーサポートまでご連絡ください。その際、下記部品名称をお知らせください。(連絡先:P9)
3. 不足している部品がある場合は、部品全てが揃うまで組立てやご使用をお控えください。
4. 仕様及びデザインは、改良のため予告なく変更することがあります。あらかじめご了承ください。

1. 本体フレーム×2 ※ 	2. セーフティーバー×2 ※ 	3. バーベルホルダー×2 ※ 	4. 土台左 <small>側面に幅を調節するための調節穴が並んでいます。</small>	5. 土台右
6. ワッシャー×6 	7. ボルト×6 	8. ナット×6 	9. 調節ノブ×5 	10. スパナ (19mm, 17mm)

※左右の区別なく組立てていただけます。



部品に8mm四方の穴が空いていますが、生産過程で発生する鉄粉を穴から逃すために作られております。不良品ではなく、安全上は問題ございませんのでご安心ください。



■ 組立て手順

YouTubeに組立て動画をご用意しております。
QRコードを読み込んでご覧ください。



組立て動画

STEP

01

左右の土台を接続します

STEP 1で使用する部品リスト

4.土台左



A

5.土台右



B

9.調節ノブ



C

1

①土台左と②土台右を接続します。

①土台左



②土台右



⚠ 注意

①土台左は側面に幅を調節するための調節穴が並んでいます。

2

幅を調節し、左右の土台が重なった部分の取り付け穴に③調節ノブを挿し込み、時計回りに回します。



STEP 02

土台を本体フレームに取り付けます

STEP 2で使用する部品リスト

1.本体フレーム



4.土台左



5.土台右



6.ワッシャー



7.ボルト



8.ナット



10.スパナ



1

① 本体フレームの取り付け穴にSTEP1で組立てた土台を接続します。

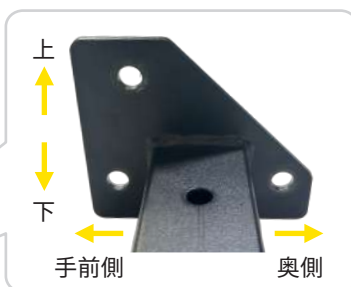

⚠ 注意

土台の調節ノブが上になる向きで①本体フレームに接続します。

2

右3箇所、左3箇所の計6箇所に部品を挿し込み固定します。④本体フレームの外側は⑤ボルトを、
④本体フレームの内側は⑥ワッシャー→⑦ナットの順に接続します。
⑧スパナ(17mm)を使用して固定します。

外側

⑤ボルト



内側

⑥ワッシャー

⑦ナット



⚠ 注意

⑦ナットは樹脂部分を外側にして挿し込み、樹脂が貫通するまで固定してください。

○

×

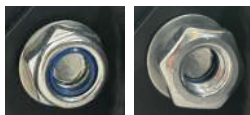

STEP 03

セーフティーバーとバーベルホルダーを本体フレームに取り付けます

STEP 3で使用する部品リスト

1.本体フレーム

(A)



2.セーフティーバー

(B)



3.バーベルホルダー

(C)



9.調節ノブ

(D)



⚠ 注意

先にセーフティーバー、その後にバーベルホルダーの順番で本体フレームに取り付けてください。バーベルホルダーを先に取り付けると、セーフティーバーの一部と干渉し取り付けできない場合があります。

1

④本体フレームの左右それぞれに⑥セーフティーバーを挿し込みます。高さを調節し、取り付け穴に⑨調節ノブを挿し込み、時計回りに回します。



⚠ 注意

④本体フレームの手前側に⑥セーフティーバーを挿し込みます。

2

- ④ 本体フレームの左右それぞれに③バーベルホルダーを挿し込みます。高さを調節し、取り付け穴に⑤調節ノブを挿し込み、時計回りに回します。



⚠ 注意

- ④ 本体フレームの奥側に③バーベルホルダーを挿し込みます。

⚠ 注意

安全のため、バーベルホルダーよりセーフティーバーが低くなるよう調整し、ご使用の際には調節ノブが十分に締まっていることを確認してください。重大事故を引き起こす可能性があります。

セーフティーバー バーベルホルダー

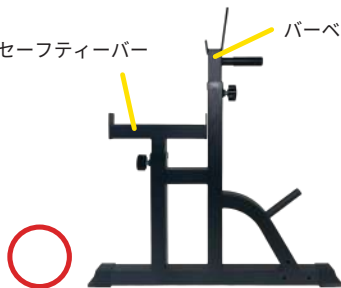

■ 不具合と感じたら

症状	対応方法
各部品に8mmほどの穴が空いています。	製造過程で発生する鉄粉を穴から逃がすために作られております。不良品ではございません。
使用中に軋む音があります。	ボルトや調節ノブがしっかりと締まっているかご確認をお願いします（参考：P3-7）。若干の軋む音に関しては、安全にご使用いただく上では問題ございません。
使用中にぐらつきます。	平らな床に設置していただいているかどうかご確認をお願いします。若干のぐらつきに関しては、安全にご使用いただく上では問題ございません。
開封直後から製品に傷がついています。	梱包前の検品に万全を期しておりますが、生産工場からの輸送過程で若干の傷が生じてしまう場合があります。気になる場合は、該当部品の交換もしくはタッチペンの郵送にて対応いたします。
バーベルホルダーがセーフティーバーに引っかかり取り付けや調整ができない	先にセーフティーバー、その後にバーベルホルダーの順番で本体フレームに取り付けてください。 バーベルホルダーを先に取り付けると、セーフティーバーの一部と干渉し取り付けができない場合があります。また、安全のためにバーベルホルダーよりもセーフティーバーが低くなるよう調整してご使用ください（参考：P7）
カスタマーサポートに電話で問い合わせたい	050-5369-0949 までおかけください。受付時間は平日 9:00 - 17:00 となります（参考：P9）

■ カスタマーサポートへ連絡したい場合

製品に関するご質問、不具合がございましたら、QRコードを読み込んでいただき、LINEかメールフォームからお問い合わせください。

LINEでのお問い合わせ



STEP 01
”お役立ちメニュー”
をタップしてください。

STEP 02
ご質問を入力してください。



The screenshot shows a LINE chat window with a blue header and a white background. At the top, there is a QR code and a message: "製品に関するご質問、不具合がございましたら、QRコードを読み込んでいただき、LINEかメールフォームからお問い合わせください。" Below this, there is a green button labeled "製品トラブルに関するお問い合わせ". The main content area contains a list of support topics: "製品トラブルに関するお問い合わせ" (Product trouble inquiry), "ご購入後の保証" (Warranty after purchase), "製品の修理" (Product repair), "製品の交換" (Product replacement), "製品の返品" (Product return), "製品の廃棄" (Product disposal), "製品の廃棄" (Product disposal), "製品の廃棄" (Product disposal), "製品の廃棄" (Product disposal). At the bottom, there is a navigation bar with icons for "製品を探す" (Find product), "お役立ちメニュー" (Help menu), "お問い合わせ" (Inquiry), "お問い合わせ" (Inquiry), and "お問い合わせ" (Inquiry). The "お役立ちメニュー" icon is highlighted with a yellow line and labeled "STEP 01". The "お問い合わせ" icon is highlighted with a yellow line and labeled "STEP 02".

お問い合わせフォームからのメール送信



お名前、メールアドレス等をご入力の上、送信ボタンをクリックしてください。



The screenshot shows a contact form with the following fields: "お名前【フルネーム】*" (Name [Full Name] *), "メールアドレス*" (Email address *), and "購入した店舗*" (Store purchased *). Below these fields is a section for "お問い合わせ内容" (Inquiry content) with a text input area. At the bottom right, there is a dark blue button labeled "送信" (Send).

【STEADYカスタマーサポート連絡先&営業時間】
平日9:00～17:00 / 年末年始を除く
メールアドレス: support@steadyjapan.zendesk.com
電話番号: 050-5369-0949

アフターサービスについて

保証期間

- ご購入日より365日間となります。公式LINEからご注文番号のご登録によりスピーディーなサポートが可能です。
- 保証期間内に取扱説明書に従ってご使用になっていた場合、保証適用外の事項に該当しない場合は無償交換が可能です。
- 保証期間が過ぎた場合は、仕入れが可能な部品に限り有償にて部品交換させていただきます。

LINE公式アカウントに
友だち登録すると

安心の1年保証!



保証適用外の事項

- 取扱説明書に記載されている正しい組立て方法、使用方法、保管方法、取り扱い方法以外のご使用により不具合や事故が発生した場合
- 仕様の範囲内と判断された場合(駆動音、製造過程で生じる気泡、折れ、細かな汚れ、輸送中の小傷や擦れなど)
- 輸送中に外箱や梱包材が破損した場合でも、製品に不具合が生じていない場合
- 中古品のご購入や公式サイト/公式販売モール以外でご購入した場合(有償での対応は可能)
- ご自身での修理や改造などが見受けられる場合
- 地震、火災、台風、落雷などの天災や、薬品、酒、水、石、塩分など、外から受ける要因による不具合や事故が発生した場合
- 未開封、未使用に関わらず保証期間を過ぎた場合

STEADYカスタマーサポートへのお問い合わせ方法

- 不具合が疑われる場合や、交換をご希望の場合はSTEADYカスタマーサポートまでお問い合わせください。(参考:P9)
- お問い合わせの際には、不具合が疑われる箇所の画像もしくは動画を添付してください。

注意事項

- 製品の不具合などによりお客様に生じた機会損失や金銭的損害については、弊社では責任を負いかねます。
- 保証期間内の製品で不具合と判断した場合は、基本的に部品交換の対応を取らせていただきます。出張サービスや業者手配による設置、組立て、解体、梱包、修理等は原則対応しておりません。

こんにちは。カスタマーサポート代表の山田です。
お客様の期待に寄り添える製品やサービスをお届けし、
「さらに何かできるか」を大切にしています。
お客様の笑顔が私たちに与える喜びです。
山田 祐希



